

# Návod

na obsluhu  
a údržbu

Operation  
and  
maitenance  
instruction

Bedienungs-  
und  
Wartungs-  
anweisung

Инструкция  
по  
обслуживанию  
и уходу

**SK** Vysokozdvížný ručný vozík G

**GB** High lift truck G

**D** Handgabelhubwagen G

**RU** Ручная тележка – штабелер G

## VV 1000/900 UB



**SB INMART, a.s. Bardejov**

Duklianská 21, 085 53 Bardejov,

Telefón: 00421-54-4867103

Fax: 00421-54-4867250

e-mail: sales@sbinmart.sk

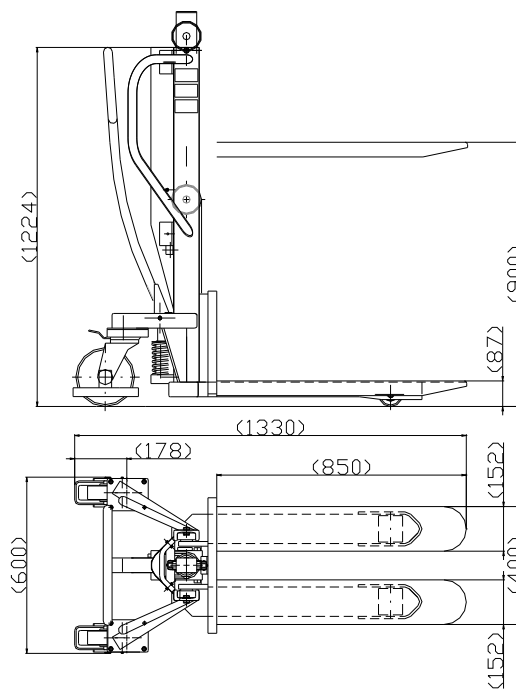

**NÁVOD NA OBSLUHU A ÚDRŽBU  
VYSOKOZDVIŽNÝ VOZÍK VV 1000/900 UB**

Ručný vysokozdvížený vozík (ďalej len vozík) slúži na prepravu, manipuláciu a stohovanie materiálu, ktorý je uložený na paletách, alebo prepravných plošinách po rovných a spevnených plochách. Pri manipulácii s materiálom znižuje fyzickú námahu obsluhy.

**Operation and maintenance instructions  
High lift truck VV 1000/900 UB**

High lift truck (later „truck“ only) is designed for the transport, handling and stocking of material loaded on pallets or transporting platforms on flat and solid surfaces. It decreases physical strain of persons manipulating with material.

**Bedienungs- und Wartungsanweisung  
Handgabelhubwagen VV 1000/900 UB**

Handgabelhubwagen (nachfolgend nur „Handhubwagen“ genannt) dient zum Transport, Handhabung und Stapelung von Material, das sich auf Paletten oder Transportbühnen auf ebenflächigem und befestigtem Untergrund befindet. Dem Personal erleichtert der Wagen die Handhabung des Materials.

**Инструкция по обслуживанию и уходу  
Тележка – штабелер VV 1000/900 UB**

Ручная тележка – штабелер (далее только тележка) служит для перевозки, манипуляции и стогования материала уложенного на поддонах или перевозных площадках по ровным и укрепленным поверхностям. При манипуляции снижается физическое напряжение обслуживания.

TECHNICKÉ ÚDAJE	SPECIFICATIONS	VV1000/900UB		KENNDATEN	ТЕХНИЧЕСКИЕ ДАННЫЕ
Nosnosť	Loading capacity	1000		Tragkraft	Грузоподъемность
Hmotnosť vozíka	Weight of the truck	180		Wagengewicht	Вес тележки
Zdvihová výška	Fork elevation	90-900		Hubhöhe	Высота подъема
Dĺžka	Lenght	1330		Gesamtlänge	Длина
Šírka	Width	600		Breite	Ширина
Výška	Height	1224		Höhe	Высота
Dĺžka lyžín	Lenght of forks	850		Gabellänge	Длина полозьев
Šírka lyžín	Width of forks	400		Gabelbreite	Ширина полозьев
Min. výška nad podlahou	Min. height above the floor	23		Min. Höhe über dem Fußboden	Мин. Высота над полом
Zdvih so záťažou	Stroke with load	20		Steigvermögen mit Last	Подъем с нагрузкой
Zdvih bez záťaže	Stroke without load	60		Steigvermögen ohne Last	Подъем без нагрузкой

## POKYNY K POUŽÍVANIU VOZÍKA

Vozík smie obsluhovať pracovník starší ako 18 rokov, duševne a fyzicky spôsobilý, oboznámený s bezpečnostnými predpismi súvisiacimi s manipuláciou s materiálom pomocou ručných vysokozdvížných vozíkov, ako aj ich obsluhou. Činnosť ovládania vozíka je zabezpečená prostredníctvom rukoväte a na nej umiestnenej ovládacej páčky, ktorá je spojená s hydraulickým blokom. Pri manipulácii s bremenom (zdvíhanie a rozbeh) ťažším ako 600 kg je potrebná vzhľadom na väčšie ovládanie sily obsluha dvoma pracovníkmi.

### Zdvíhanie

Ovládacia páčka je prepnutá v dolnej polohe ( poloha "1") **Vid' Obr. 1** V tejto polohe pri pohybovaní rukoväťou nadol a nahor hydraulická jednotka vyvodzuje silu potrebnú pre zdvih bremena.

### Prepravovanie nákladu ( prepravná poloha )

Ovládaci páčku prepne do strednej polohy ( poloha " 0 " ). **Vid' Obr. 1** V tejto polohe je výška zdvihu bremena nemenná. Ovládacia páčka je v tejto polohe fixovaná. Lyžiny sú v dolnej polohe cca 200 mm nad zemou.

### Spúšťanie

Ovládaci páčku stláčať do hornej polohy ( poloha " 2 " ). **Vid' Obr. 1** V tejto polohe sa otvára prepúšťací ventil hydraulickej jednotky a lyžiny vozíka klesajú do najnižšej polohy. Rýchlosť spúšťania lyžín sa riadi mierou zatlačenia ovládacej páčky.

### ĎALŠIE POKYNY

Vozík je dodávaný od výrobcu s naplneným hydraulickým blokom tmičovým olejom ON 65 6890. Pri každodennom používaní vozíka sa doporučuje 1x mesačne kontrolovať množstvo oleja. Množstvo oleja je správne, ak jeho hladina pri spustených lyžinách vozíka v dolnej polohe je priamo pod plniacim otvorom uzatvorenou zátkou. Pri dopĺňovaní oleja do hydraulického bloku je nutné olej prefiltrovať cez 25 µm filter (možná náhrada SHELL TELLUS T 15, MOBIL DTE 11 M, CASTROL HYSPIIN AWS 15)

### Zdvíhanie

Pri dlhšom skladovaní vozíka, prípadne pri neodbornej preprave, môže dôjsť k zavzdušneniu hydraulického systému a tým k následnej nedostatočnej funkcii vozíka. Zavzdušnenie sa prejavuje čiastočným voľným chodom rukoväte pri pumpovaní, alebo trhavým chodom lyžín vozíka pri zdvíhaní. Zavzdušnenie odstránime tak, že v prvom rade skontrolujeme hladinu oleja. Ovládaci páčku prepne do prepravnej polohy /poloha "0"/ a pumpovaním v tejto polohe sa odstráni vzduch z priestoru piesta čerpadla. Potom ovládaci páčku prepne do polohy pre zdvíhanie /poloha "1"/. Lyžiny vozíka vypumpujeme do max. hornej polohy a niekoľkokrát zapumpujeme. Týmto je hydraulický systém odvzdušnený, lyžiny vozíka môžeme spustiť do dolnej polohy.

### Zoradenie prepúšťacieho ventilu hydraulického bloku

- Ak ovládacia páčka je v dolnej polohe a pri pumpovaní nedochádza k zdvíhaniu lyžín je nutné uvoľniť maticu M5 na spojke. **Vid' Obr. 2**
- Ak ovládacia páčka je zatlačená do hornej polohy a nedochádza ku klesaniu lyžín je nutné utiahnuť maticu M5 na spojke. **Vid' Obr. 2**

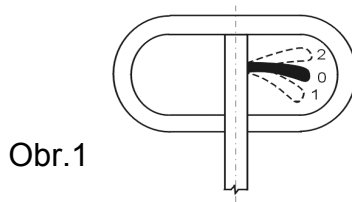

Obr.1

Obr.2

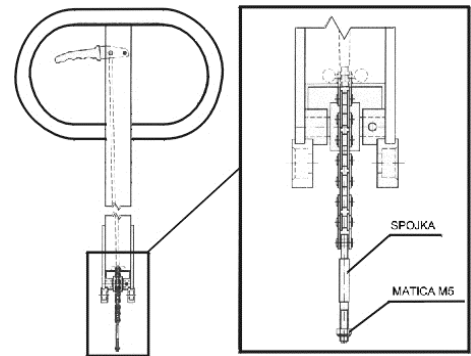

## OPERATION MANUAL

The stacker can be operated by a worker older than 18 years of age, who is mentally and physically suitable and knows all safety regulations regarding material handling using stackers and their operation. Operating of the stacker is assured through the handle and on it positioned control lever, which is connected to hydraulic block. While manipulating with a load (lifting and starting) heavier than 600 kg, it is necessary, because of bigger power control, to manipulate with the stacker by two people.

### Lifting

When the control lever is in its lower position (position „1“) **see the picture Obr.1**, the hydraulic unit will supply the force necessary to lift the forks with a load while moving a handle up and down.

### Transport position

The control lever is in its middle position during transport of goods (position „0“) **see the picture Obr.1**. The load height is in this position constant regardless any pumping movements of the handle.

### Lowering

When the control lever is in its upper position (position „2“) **see the picture Obr.1**, the safety valve in the hydraulic unit opens and the forks sink into their lowest position.

### NEXT INSTRUCTION

This truck is supplied by the producer with its hydraulic block filled with hydraulic oil conforming to the standard ON 65 6890. It is recommended, at everyday usage, to check oil level once a month. The oil level is correct when its level is directly below the filling hole (closed with a plug) with the forks lowered into lowest position. When refilling oil, it must be filtered through a 25 µm filter (alternative refills are SHELL TELLUS T 15, MOBIL DTE 11 M, CASTROL HYSPIIN AWS 15)

### Air in the hydraulic and its removal

When the truck is stored for a longer time or when any unauthorized repair has been performed, an incorrect truck function can occur. Air in the hydraulic is indicated by partial free movement of the handle when pumping (the piston is not engaged over the total stroke) or uneven run of the forks when lifting. The air trapped in the system must be removed. To remove the air, the control lever must be switched into its transport position (position „0“) and by pumping in this position, air will be removed from the pump piston area. Switch the control lever into the lifting position (position „1“). Pump the truck forks to their maximum upper position. The system should be all right now.

### Adjusting the safety valve of the hydraulic block

- if the control lever is in its lowest position (position „1“) and no lifting of the forks occurs while pumping, the M5 nut located on the clutch must be loosened **see the picture Obr.2**
- if the control lever is in its upper position (position „2“) and no lowering of the forks occurs, the M5 nut located on the clutch must be tightened. **see the picture Obr.2**

## BEDIENUNGSANWEISUNG

Die Bedienungsperson muss mindestens 18 Jahre alt sein, sie muss zur Bedienung eines Handgabelhubwagens geistlich und physisch geeignet sein, sie muss in die Sicherheitsvorschriften hinsichtlich Handhabung des Materials mit Hilfe von Handhubwagen sowie in die Bedienungsanweisung eingewiesen werden. Die Bedienung des Handhubwagens erfolgt über Betätigungshebel, der auf dem Handdeichsel angebracht ist. Der Handdeichsel ist auf dem Betätigungsblock der Hydraulik aufgesetzt. Bei Handhabung von Lasten (Heben und Anlauf) mit einem Gewicht von über 600 kg soll der Handhubwagen von zwei Personen bedient werden.

### Heben

Der Betätigungshebel steht dabei in der untersten Stellung ( Stellung "1" ) **Dazu siehe die Abb. 1**. In dieser Stellung wird von der Hydraulikeinheit während der Bewegung der Handdeichsel nach unten und oben die für das Heben einer Last erforderliche Kraft hergestellt.

### Transport der Ladung ( Transportstellung )

Der Betätigungshebel wird in die Mittelstellung umgeschaltet (Stellung "0" ). **Dazu siehe die Abb. 1**. In dieser Stellung bleibt die Hubhöhe unverändert. Der Betätigungshebel wird in dieser Stellung verriegelt. Der Gabelrahmen befindet sich in der unteren Stellung, ca. 200 mm über dem Fußboden.

### Senken

Der Betätigungshebel wird nach oben gezogen (Stellung "2" ). **Dazu siehe die Abb. 1**. In dieser Stellung wird Überlaufventil der Hydraulikeinheit

geöffnet und der Gabelrahmen senkt in die unterste Stellung. Die Geschwindigkeit bei der Senkung des Gabelrahmens wird durch das Drücken des Betätigungshebels geregelt.

## SONSTIGE HINWEISE

Der Handgabelhubwagen wird schon beim Hersteller mit Dämpferöl ON 65 6890 gefüllt. Sollte der Handgabelhubwagen jeden Tag benutzt werden, wird es empfohlen, ein Mal im Monat den Ölstand zu prüfen. Bei abgesenktem Gabelrahmen in der untersten Stellung sollte der Ölstand direkt unter der mit einem Verschlussstopfen geschlossenen Einfüllöffnung liegen. Bei der Nachfüllung des Dämpferöls in die Hydraulikeinheit muss das Öl durch einen 25 µm Filter gefiltert werden (Dämpferöl ON 65 6890 kann durch SHELL TELLUS T 15, MOBIL DTE 11 M, CASTROL HYPSPIN AWS 15 ersetzt werden).

### Heben

Bei einem längeren Stillstand des Handgabelhubwagens, bzw. bei einem nicht ordnungsgemäßen Transport, kann sich im Hydrauliksystem Luft befinden, was zur fehlerhaften Funktion des Handhubwagens führen kann. In dem Zustand lässt sich die Handdeichsel beim Pumpen teilweise frei bewegen, oder sich der Gabelrahmen beim Heben ruckartig bewegt. Bei der Entlüftung des Hydrauliksystems soll als alle erste der Ölstand geprüft werden. Der Betätigungshebel wird in die Transportstellung umgeschaltet /Stellung "0"/ und mit dem Pumpen in dieser Stellung wird die Luft aus dem Kolben der Pumpe verdrängt. Anschließend wird der Betätigungshebel in die Stellung für Heben umgeschaltet /Stellung "1"/ . Der Gabelrahmen wird durch Pumpen in die oberste Stellung gebracht, danach wird noch ein Paar Mal gepumpt. Dadurch wird das Hydrauliksystem entlüftet und der Gabelrahmen kann wieder in die unterste Stellung abgesenkt werden.

### Anordnung des Überlaufventils im Betätigungsblock der Hydraulik

- Befindet sich der Betätigungshebel in der untersten Stellung und der Gabelrahmen wird aber beim Pumpen nicht gehoben, lösen Sie die Mutter M5 an der Kupplung. **Dazu siehe die Abb. 2**
- Befindet sich der Betätigungshebel in der oberen Stellung und der Gabelrahmen wird aber beim Pumpen nicht abgesenkt, ziehen Sie die Mutter M5 fest.

---

## Инструкция по обслуживанию

Обслуживать тележку может работник возраста более 18 лет, психически и физически способный, знакомый с инструкциями по технике безопасности касающимися манипуляции материала с помощью ручных тележек – штабелеров, а также с их обслуживанием. Деятельность управления тележки обеспечивается посредством рукоятки и на ней помещенного рычажка управления переключенного с гидравлическим блоком. При манипуляции с грузом (подъем и пуск ) тяжелее 600 кг, нужно вследствие большого управления силы обслуживание двумя работниками.

### Подъем

Рычажок управления переключен в нижнее положение (положение 1). **на рис Obr.1**

В этом положении при перемещении рукоятки вниз и вверх гидравлический узел развивает силу необходимую для подъема груза.

### Транспортировка груза (транспортное оложение)

Рычажок управления следует переключить в среднее положение (положение 0). **на рис Obr.1** В этом положении высота подъема груза не меняется. Рычажок управления в этом положении фиксирован. Полозья находятся в нижнем положении приблизительно 200 мм над полом.

### Спуск

Рычажок управления следует перевести в верхнее положение (положение 2). **на рис Obr.1** При этом открывается пропускной клапан гидравлического узла и полозья тележки падают в самое нижнее положение. Скорость спуска полозьев зависит от силы нажима на рычажок управления.

### Далние нструкции

Изготовитель поставляет тележку с наполненным гидравлическим блоком амортизаторной жидкостью ON 65 6890. При ежедневном пользовании тележкой, рекомендуется 1 раз в месяц проверять количество масла. Количество масла правильно, если его уровень при запускаемых полозьях в нижнем положении находится непосредственно под маслониловым отверстием закрытым пробкой. При доливке масла в гидравлический блок, необходимо масло профильтровать при помощи 25 µm фильтра (возможна замена SHELL TELLUS T 15, MOBIL DTE 11 M, CASTROL HYPSPIN AWS 15)

### Подъем

В случае продолжительного хранения тележки на складке или же при недоброкачественной транспортировке, может прийти к подводу воздуха гидравлической системы и тем к недостаточной функции тележки. Подвод воздуха проявляется частичным свободным ходом рукоятки при качании или порывистым ходом полозьев тележки при подъеме. Подвод воздуха устраните так, что в начале проверите уровень масла. Рычажок управления переключите в транспортное положение (положение «0») и подкачиваем в указаном положении устраните воздух из пространства поршня насоса. Затем рычажок управления переключите в положение для подъема (положение 1). Полозья тележки поднимите в макс. верхнее положение и несколько раз подкачайте насос. Тем гидравлическая система деаэризованная, полозья тележки опустите в нижнее положение.

### Регулировка пропускного клапана гидравлического узла

- Если во время подкачивания при переключенном вниз рычажке управления, полозья не поднимаются вверх, необходимо отпустить гайку M5 на муфте. **на рис Obr.2**
- Если же рычажок управления находится в верхнем положении и полозья не опускаются вниз, необходимо затянуть гайку M5 на муфте. **на рис Obr.2**

**ZAŤAŽOVACÍ DIAGRAM VVM 1000/900 UB**  
**LOADING DIAGRAM FOR VVM 1000/900 UB**  
**Belastungsdiagramm VVM 1000/900 UB**  
**График силы тяги VVM 1000/900 UB**

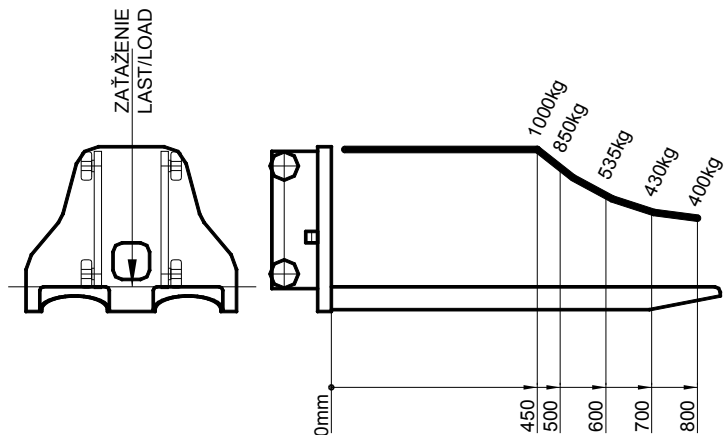
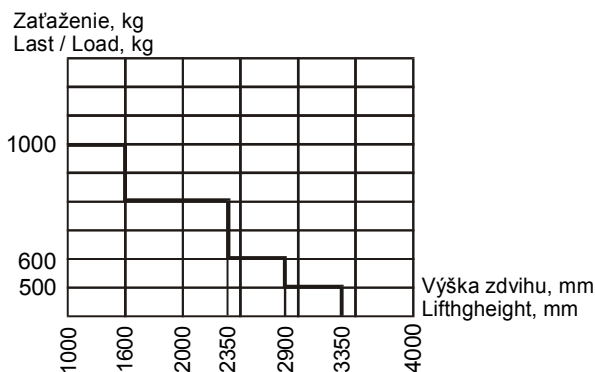

### BEZPEČNOSŤ A OCHRANA PRI PRÁCI

Pri manipulácii s bremenami musia byť používané také pracovné postupy, aby sa predchádzalo úrazom, najmä k zosunutiu bremena v dôsledku jeho zlého uchytenia, k pritlačeniu rúk alebo nôh bremenom, prípadne k pošmyknutiu v dôsledku nevhodného povrchu na komunikáciách. Prahové dvere a podobné prekážky musia byť vyrovnané nájazdovými klinmi, taktiež aj presadenia medzi susednými podlahami.

Je zakázané:

- používať vozík pre manipuláciu s bremenami na naklonenej rovine - bočný náklon
- vykonávať akékoľvek opravy a údržbu na vozíku pod záťažou
- manipulovať na vozíku s bremenami, ktorých ťažisko je vyššie ako 500 mm
- prepravovať bremená pri zdvihu lyžín vyššom ako 200mm nad podlahou okrem technologicky nutnej prepravy (technologicky nutná preprava je zasunutie a vysunutie bremena v mieste stohovania).

Je nutné:

- dodržiavať zaťažovací diagram pri manipulácii s bremenami, ktorý je umiestnený na každom vozíku.

### LIKVIDÁCIA VÝROBKU

Po ukončení technickej životnosti výrobku je užívateľ povinný:

1. Vypustiť olej z hydraulického systému a tento odovzdať ako druhotnú surovinu.
2. Kovové časti odviešť ako druhotnú surovinu.
3. Plastické časti uložiť do komunálneho odpadu.

### SAFETY REGULATIONS

When handling loads, operational procedures, which protect operators from accidents and injuries, must be used. These are mainly caused by incorrectly secured loads, by exceeding the max. load capacity, or by sliding of the truck on poor transport surfaces. Door sills and similar obstructions must be leveled by means of ramps as well as bridges between neighbouring floors.

It is forbidden:

- to use the truck for handling on inclined surfaces
- to pass under or to perform any repairs and maintenance on a truck carrying a load
- to handle loads with a centre of gravity higher than 500 mm
- to transport loads with the forks lifted more than 200 mm
- to overload the truck
- to use the truck for transporting or lifting persons

It is necessary:

- to follow the load diagram, which is placed on every truck

### DISPOSAL OF THE PRODUCT

The user of the product is after the end of technical life obligatory:

1. to drain the hydraulic system and to hand oil over for recycling
2. to hand over metal parts for recycling
3. to put plastic parts into communal waste

### ARBEITSSICHERHEIT UND UNFALLVERHÜTTUNG

Bei der Handhabung von Lasten sollen alle erforderlichen Sicherheitsmaßnahmen sowie Maßnahme zur Unfallverhütung getroffen werden. Insbesondere ist es das Ausrutschen der Last infolge schlechter Befestigung der Last, Quetschen von Hand oder Fuß, Rutschen infolge schlechter Oberfläche der Strasse zu vermeiden. Türschwellen sowie ähnliche Hindernisse sollen mit Anfahrampen versehen werden. Das gilt auch für Fußböden nebenliegender Räume, die Höhendifferenzen aufweisen.

Es ist verboten:

- den Handhubwagen zur Handhabung von Lasten auf schiefer Ebene zu benutzen - Querneigung
- Reparaturen und Wartung des beladenen Handhubwagens auszuführen
- mit Hilfe von Handhubwagen mit Lasten zu arbeiten, deren Schwerpunkt in einer Höhe von über 500 mm liegt
- Lasten zu transportieren, sobald sich der Gabelrahmen 200 mm über dem Fußboden befindet, mit Ausnahme von Transporten, die aus Sicht des technologischen Verfahrens ausgeführt werden müssen (unter Transporten, die aus Sicht des technologischen Verfahrens ausgeführt werden müssen, versteht man Einlegen und Herausnahme der Last bei einer Stapelung).

Es ist unbedingt notwendig:

- bei der Handhabung von Lasten das Lastdiagramm einzuhalten, das die Form eines Lastdiagramm-Aufklebers besitzt und sich am jeden Handhubwagen befindet.

### ENTSORGUNG DES PRODUKTES

Nach Ablauf der Lebensdauer des Hubwagens ist der Benutzer zu folgendem verpflichtet:

1. Öl aus dem Hydrauliksystem abzulassen und mit dessen Wiederverwertung eine geeignete Entsorgungsfirma zu beauftragen.
2. Mit der Wiederverwertung von Metallteilen des Handhubwagens wird eine geeignete Entsorgungsfirma beauftragt.
3. Kunststoffteile werden als Kommunalabfall entsorgt.

Безопасность и охрана во время работы

При манипуляции с грузом необходимо использовать такие рабочие процессы, чтобы избежать травмы, прежде всего смещения груза

вследствие его ошибочного крепления, его падения на руки или ноги или того, что работник поскользнется вследствие неподходящей поверхности при транспортировке. Пороги дверей и подобные препятствия должны быть уровнены выравнивающими клинами, также и поверхность между соседними полами.

Запрещено:

- Использовать тележку для манипуляции с грузами на наклонной поверхности
- Осуществлять любые ремонтные работы при нагруженной тележке
- Манипулировать на тележке с грузами, центр тяжести которых превышает 500 мм
- Перемещать грузы при подъеме полозьев превышающем установление 200 мм над полом кроме технологически необходимой транспортировки.

Примечание:

- Технологически необходимая транспортировка – это включение и выдвигание груза на месте стогования

Необходимо:

- Соблюдать график силы тяги, находящийся на каждой тележке при манипуляции с грузами.

Ликвидация изделия

После истечения срока технической жизнеспособности изделия, владелец обязан:

1. выпустить из гидравлического узла масло и сдать его как вторичное сырье
2. металлические части сдать также как вторичное сырье
3. части, изготовлены из пластмассы, уложить на свалке коммунальных отходов.

## PODMIENKY ZÁRUKY

Na výrobok sa poskytuje záruka v tom zmysle, že výrobca bezplatne odstráni závady, ktoré znemožňujú funkciu výrobku v dôsledku chyby v materiále, alebo pre výrobné vady za podmienok dodržania spôsobu používania a skladovania v súlade s platnými technickými podmienkami a normami STN, ako i návodom na obsluhu.

Na výrobok sa poskytuje záručná doba 24 mesiacov odo dňa predaja spotrebiteľovi.

Bezplatná záručná oprava nemôže byť uplatnená ak ide o chyby, ktoré boli spôsobené spotrebiteľovi inou osobou (preprava v el. sieti) živelnou pohromou, pri nevyplnení predpísaných náležitostí v záručnom liste, pri nesprávnom, nedbalom alebo neodbornom zaobchádzaní s výrobkom, pri nedodržaní bezpečnostných predpisov.

Do záruky nespádajú udržiavacie práce spojené s užívaním stroja. Záručná doba sa predlžuje o dobu, počas ktorej bol výrobok v záručnej oprave. Reklamáciu oprava nemôže byť uplatnená v obchodnej organizácii, kde bol výrobok zakúpený, alebo priamo u výrobcu.

Právo uplatniť nároky plynúce zo záruky má každý vlastník výrobcu pokiaľ to tak urobí najneskôr v posledný deň záručnej doby počínajúc dňom predaja spotrebiteľovi

Predávajúci je povinný zoznámiť kupujúceho s používaním a obsluhou výrobku, vydať spotrebiteľovi ihneď pri kúpe záručný list, ktorý musí riadne vyplniť, potvrdiť podpisom, dátumom predaja a pečiatkou predávajúcej organizácie.

V prípade oprávnenej reklamácie v záručnej dobe budú náklady spojené so zaslaním výrobku na záručnú opravu verejným dopravným prostriedkom (železničná a automobilová doprava) uhradené výrobcom.

Pre výmenu výrobku, alebo zrušenie kúpnej zmluvy platí príslušné stanovenie Obč.zák.č.40/644 Zb.

## ZÁRUKA

Záručná doba a podmienky záruky sú uvedené na záručnom liste, ktorý je dodávaný ku každému vozíku.

Záručné a pozáručné opravy vykonáva: **SB INMART, a.s. , Duklianská 21 , 085 01 Bardejov**

Všetky opravy po záručnej lehote sa robia výhradne na objednávku a náklady majiteľa vozíka.

---

## GUARANTY CONDITIONS

The guarantee for the product consists of providing spare parts or, if required, exchange the product when it has material or manufacturing faults provided that the product had been stored and used according to valid technical conditions and CSN standards.

The guarantee period is 24 months. No guarantee claim will be accepted, if the claimed defects had been caused by other person (transport, etc.) vis major, incorrect or negligent handling of the product or by not keeping the safety regulations. Damages caused by lack of maintenance are not included in the guarantee.

The guarantee claims are to be asserted at the sale organization where the product had been bought.

All repairs after the guarantee period are carried on only when ordered and the costs must be paid by the owner of the truck.

## GUARANTY

The guaranty period and guaranty conditions are listed in the guaranty list which is given to everyone trolly.

The guaranty and after guaranty service is executing by **SB INMART, a.s. , Duklianská 21 , 085 01 Bardejov**

All after guaranty repermments are executed only by order of user and on user cost

---

## GARANTIEBEDINGUNGEN

Vom Hersteller werden kostenlos alle Mängel behoben, die trotz vorschriftgemäßer Benutzung und Lagerung des Produktes in Übereinstimmung mit gültigen technischen Vorschriften und STN-Normen sowie bei Einhaltung der Bedienungsanweisung zum Versagen der Funktion des Produktes infolge Material- oder Produktionsfehler geführt haben. Die Gewährleistungsfrist beträgt 24 Monate ab dem Datum des Einkaufs des Produktes. Die kostenlose Behebung von Mängeln im Rahmen der Garantieleistungen kann in dem Falle nicht geltend gemacht werden, dass es sich um Fehler handelt, die durch einen Dritten, oder durch Naturkatastrophen verursacht wurden. Dasselbe gilt auch für den Fall, dass der Garantieschein nicht ordnungsgemäß ausgefüllt wurde, bei unsachgemäßer oder fahrlässiger Benutzung des Produktes, bei Nichteinhaltung der Sicherheitsvorschriften. Unter die Garantie fallen nicht die Instandhaltungsarbeiten, die mit der Benutzung des Handhubwagens verbunden sind. Die Garantie verlängert sich um die Zeit, während der sich das Produkt zur Behebung von Mängeln beim Hersteller befand. Reklamation unter Berufung auf die Garantie wird beim Fachhändler, bei dem das Produkt gekauft wurde, oder direkt beim Hersteller erhoben. Die sich aus der Garantie ergebenden Ansprüche kann jeder Eigentümer des Produktes erheben, sobald er diese Ansprüche spätestens am letzten Tage der Garantie geltend gemacht hat.

Der Fachhändler ist verpflichtet, den Benutzer in die Bedienung des Produktes einzuweisen, dem Benutzer beim Kauf des Produktes den Garantieschein auszustellen. Der Garantieschein muss ordnungsgemäß ausgefüllt werden, mit einer Unterschrift, Einkaufsdatum und Stempel des Fachhändlers versehen werden. Bei berechtigter Geltendmachung der Garantieansprüche werden die mit dem Versenden des Produktes zusammenhängenden Kosten mit einem öffentlichen Verkehrsmittel (Eisenbahn- oder Kraftfahrzeugtransport) von dem Hersteller getragen. Ersatz des Produktes und Kündigung des Kaufvertrages werden nach entsprechenden Bestimmungen des Bürgerlichen Gesetzbuches Nr.

40/644 Sgl. geregelt.

## GEWÄHRLEISTUNG

Gewährleistung sowie Bedingungen der Gewährleistung werden in dem Garantieschein aufgeführt, der jedem Handhubwagen beigelegt wird.

Garantiereparaturen sowie Nachgarantiereparaturen werden ausgeführt von: **SB INMART, a.s. , Duklianská 21 , 085 01 Bardejov**

Alle Nachgarantiereparaturen werden aufgrund eines Auftrages und auf Rechnung des Bestellenden ausgeführt.

---

## Условия гарантии

На изделие дается гарантия в том смысле, что изготовитель бесплатно устранит недостатки мешающие функции изделия вследствие ошибки материала или вследствие ошибок производства при условиях соблюдения способа пользования и хранения изделия в соответствии с действующими техническими условиями и нормами STN, как и инструкций по обслуживанию.

Срок гарантии на изделие – 24 месяцев со дня продажи потребителю.

Бесплатный гарантийный ремонт не может касаться ошибок, которые были нанесены потребителю другим лицом (транспорт в электрической сети), стихийным бедствием, при незаполнении установленных дольствий в гарантийном листе, при плохом, небрежном или непрофессиональном действии с изделием, при несоблюдении правил безопасности.

В срок гарантии не входит ремонт связан с использованием машины.

Гарантийный срок продолжается о срок, во время которого было изделие в гарантийном ремонте.

Рекламацию в гарантийном сроке предъявит потребитель торговой организации, где покупал изделие или прямо изготовителю.

Право применения требований вытекающих из гарантии имеет каждый владелец изделия, пока сделает так не позже последнего дня срока гарантии начиная днем продажи потребителю.

Продавец обязан ознакомить покупателя с пользованием и обслуживанием изделия, сразу же при покупке потребителю сдать гарантийный лист, который должен быть регулярно заполнен, удостоверен подписью, датой продажи и печатью продающей организации.

В случае обоснований рекламации в сроке гарантии будут расходы связаны с присланием изделия в гарантийный ремонт общественными транспортными средствами (железнодорожный и автомобильный транспорт) оплачены изготовителем.

Для обмена изделия или отменения договора о купле-продаже действуют соответствующие установления (Обч.зак.ч.40/644 Zb)

## Гарантии

Гарантийный ремонт, а также ремонт по истечении срока гарантии, производит:

**СБ Инмарт, а.о., Дукелска 21, 085 01 Бардеув**

Или сервисная компания, которая имеет заключенную действующую сервисную службу для выполнения предметной деятельности.

Все ремонтные работы после истечения гарантийного срока прозводятся исключительно по заказу за счет владельца тележки.

**Záručný list, osvedčenie o akosti a kompletnosti výrobku**  
**Guaranty list and declaration about quality and complytily of good**  
**Garantieschein, Prüfbescheinigung, Vollständigkeitsbescheinigung**  
**Гарантийный лист, сертификат качества и комплектности изделия**

Názov a typ výrobku – Name and type of good – Bezeichnung und Typ des Produktes - Наименование и модель изделия:

.....

Výrobné číslo – Manufacturing number – Produktionsnummer - Произв.номер изделия :

.....

Dátum a značka OTK – Date and stemp of OTK – Datum und Kontrollzeichen – Дата и отметка ОТК:

.....

Dátum expedície – Date of shipment – Auslieferungsdatum – Дата отправки :

.....

**Pri zneužití, strate, nevyplnení dňa predaja zaniká nárok na bezplatné záručné opravy.**

**In case of abuse, loss or blank form user will lost right to free guaranty reperment.**

**Beim Missbrauch, Verlust, Nichteintragung des Datums des Einkaufs erlöschen alle Garantieansprüche.**

**В случае злоупотребления, потери, неуказанного дня продажи теряется право на бесплатный гарантийный ремонт.**

Zápisy záručných opráv – Notation about free guaranty reperments – Eintragungen über Garantiereparaturen  
 – Отметки о гарантийном ремонте:

Dátum uplatnenia opravy	Dátum vykonania opravy	Číslo montážneho listu	Popis vykonanej práce	Podpis a pečiatka opravovne
Date of reparement applicadion	Date of Reparation	Number of Reparement letter	Job description	Sign and stamp
Datum der Geltendmachung einer Reparatur	Datum der Ausführung einer Reparatur	Nummer des Montagescheines	Beschreibung der ausgeführten Arbeiten	Unterschrift und Stempel der Werkstatt
Дата предоставления в ремонт	Дата ремонта	Номер монтажного листа	Описание ремонта	Подпись и печать ремон. мастерской

.....

.....

.....

.....

.....

.....

.....

.....